

# WORKSTAND Race

REPAIR STAND



ISTRUZIONI PER L'USO I  
INSTRUCTIONS FOR USE GB  
BEDIENUNGSANLEITUNG D  
NOTICE D'UTILISATION F  
INSTRUCCIONES PARA EL USO E  
GEBRUIKSAANWIJZING NL

**ELITE**  
www.elite-it.com

## ELITE WORKSTAND RACE - ISTRUZIONI PER L'USO

Congratulazioni per aver acquistato il più avanzato workstand per lavorare sulla vostra bici in qualsiasi posto vi troviate. Il Race è stato scelto da molti team professionistici europei ed ha un'infinità di caratteristiche che rendono più semplice lavorare sulla vostra bici, che siate in casa o fuori.

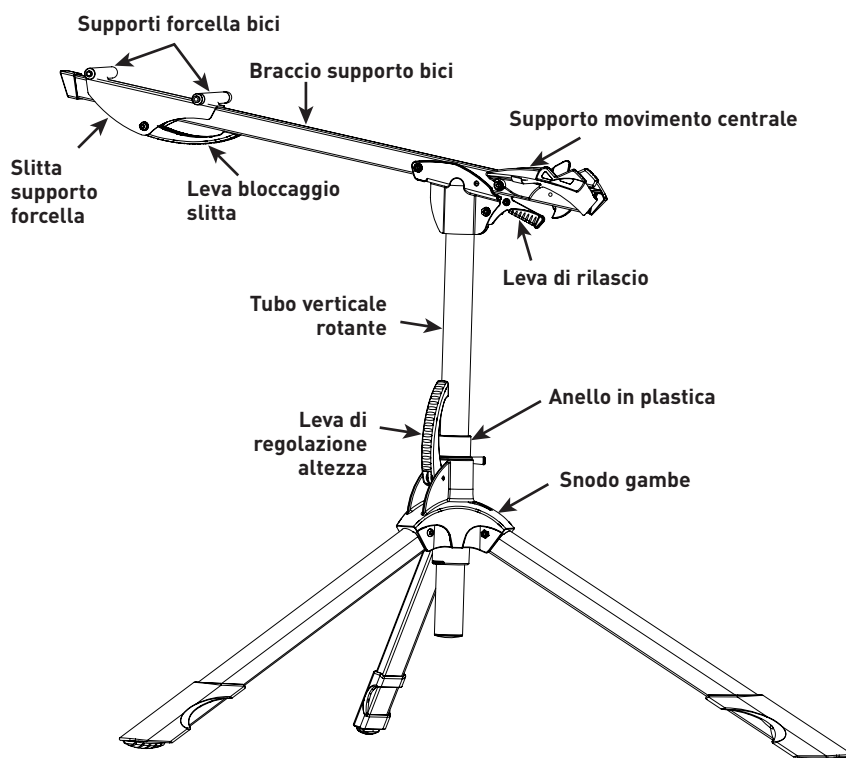

### TRA LE CARATTERISTICHE:

- si piega velocemente ed in modo compatto per un facile trasporto durante le gare
- compatibile con tutte le biciclette (eccetto i tandem)
- la bici può essere fissata per la forcella anteriore o posteriore, a voi la scelta
- alta stabilità su qualsiasi superficie
- completamente regolabile in altezza, con la possibilità di ruotare la parte superiore a piacimento, anche con bici montata
- il braccio supporto bici si apre facilmente e si blocca automaticamente con una sicura nella posizione di lavoro
- il braccio supporto bici si ripiega facilmente, è sufficiente premere una leva
- la staffa di supporto movimento centrale è ricoperta in gomma per proteggere le finiture della tua bici
- la cinghia di fissaggio può essere usata da entrambi i lati, a seconda di come la bici è montata sullo stand

**ELITE**  
www.elite-it.com

## ISTRUZIONI



1. Estrarre il prodotto dalla scatola e rimuovere tutti i materiali usati per l'imballo interno.
2. Aprire le gambe. Sono presenti dei fermi nel meccanismo per fissarle stabilmente sia nella posizione chiusa che in quella aperta. È sufficiente una leggera pressione per spostarsi da una posizione ad un'altra.
3. Aprire il braccio di supporto bici finché la leva di rilascio si aggancia nella sua sede.

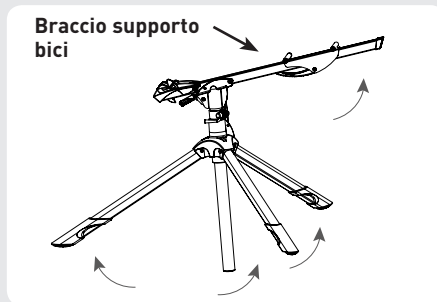

4. Allentare la leva del bloccaggio rapido sull'anello in plastica.

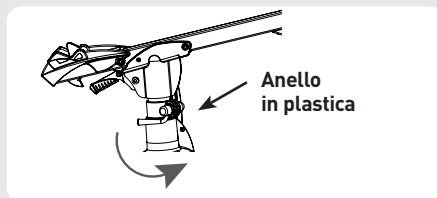

5. Aprire la leva di regolazione altezza e muovere il tubo verticale dello stand per ottenere l'altezza desiderata. Chiudere la leva per assicurare la posizione.
6. (Opzionale) far scorrere l'anello in plastica lungo il tubo verticale fino allo snodo delle gambe e serrare il bloccaggio rapido. Si potrà quindi rilasciare la leva di regolazione altezza, lo stand manterrà la stessa altezza, ma si potrà comunque ruotare la parte superiore se lo si desidera. Per eliminare la rotazione, mantenete la leva di regolazione altezza in posizione chiusa.

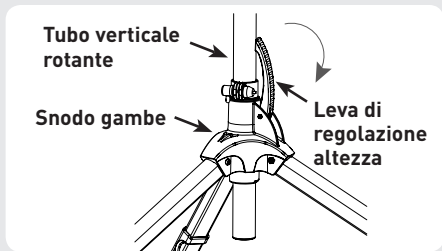

7. Per montare la bicicletta sullo stand, aprire la leva sul supporto forcella in modo che il supporto forcella possa essere posizionato a piacere.

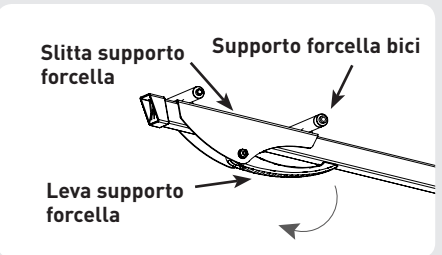

8. Inserire la fascia in nylon attraverso le fessure nel supporto movimento centrale, lasciando la fibbia sul lato della bici senza catena (dipende se si usa la forcella anteriore o posteriore).

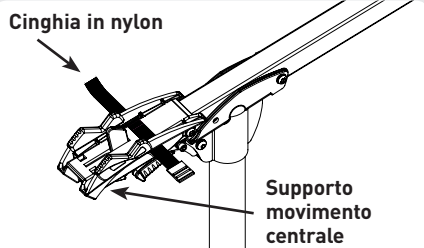

9. Rimuovere la ruota necessaria e posizionare la bici sul supporto movimento centrale.

10. Posizionare il supporto forcella a seconda delle vostre esigenze e posizionate la forcella (posteriore o anteriore) sul giusto alberino con sgancio rapido. Uno è largo 100mm per le forcelle anteriori e l'altro è 130mm per quelle posteriori. Per carri posteriori con larghezza di 135mm, è sufficiente svitare ogni estremità filettata di 2 o 3 mm ciascuna.

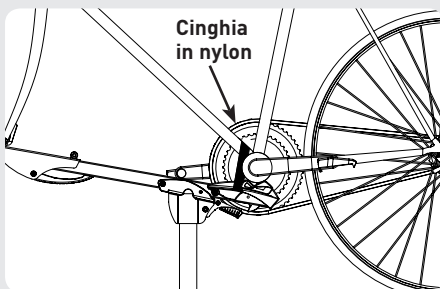

11. Regolare il bloccaggio rapido in modo che assicuri fermamente le forcelle, e chiuderlo per bloccare la bici.

12. Avvolgete la cinghia in nylon attorno al tubo inclinato della bicicletta e per mezzo della fibbia fissate stabilmente la bicicletta.

Ora siete pronti ad lavorare sulla vs. bicicletta montata sul workstand Race.

## È FACILE PIEGARE LO STAND PER RIPORLO O TRASPORTARLO

1. Rimuovere la bici dallo stand rilasciando la cinghia in nylon e il bloccaggio rapido sulle forcelle.

2. Premere la leva di rilascio per permettere al braccio di supporto di piegarsi (notare che la leva di rilascio non può essere premuta quando la bici è montata sullo stand, per prevenire una chiusura accidentale del braccio stesso).

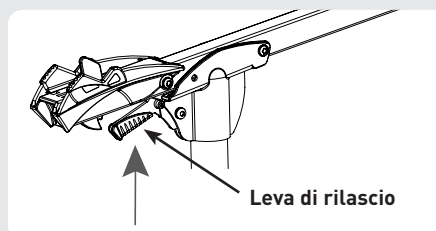

3. (Opzionale) E' possibile aprire la leva di regolazione altezza (ed il bloccaggio rapido sull'anello in plastica, se utilizzato) e far scivolare verso il basso il tubo verticale; da quando il tubo si appoggia al terreno, sollevare completamente lo snodo centrale con le gambe aperte. Chiudere la leva di regolazione altezza.

4. Piegare le gambe.

Il workstand Race ora è pronto ad andare dovunque con te.

Se avete delle domande sul vostro Elite Workstand Race prego contattate il vostro negoziante, o potete contattare Elite a: [info@elite-it.com](mailto:info@elite-it.com)

## ELITE WORKSTAND RACE INSTRUCTIONS FOR USE

Congratulations on the purchase of the most advanced workstand for working on your bike anywhere you happen to be. The Race is the choice of many European Pro Tour teams, and is full of design features to make working on your bike easy, whether at home or at an event.

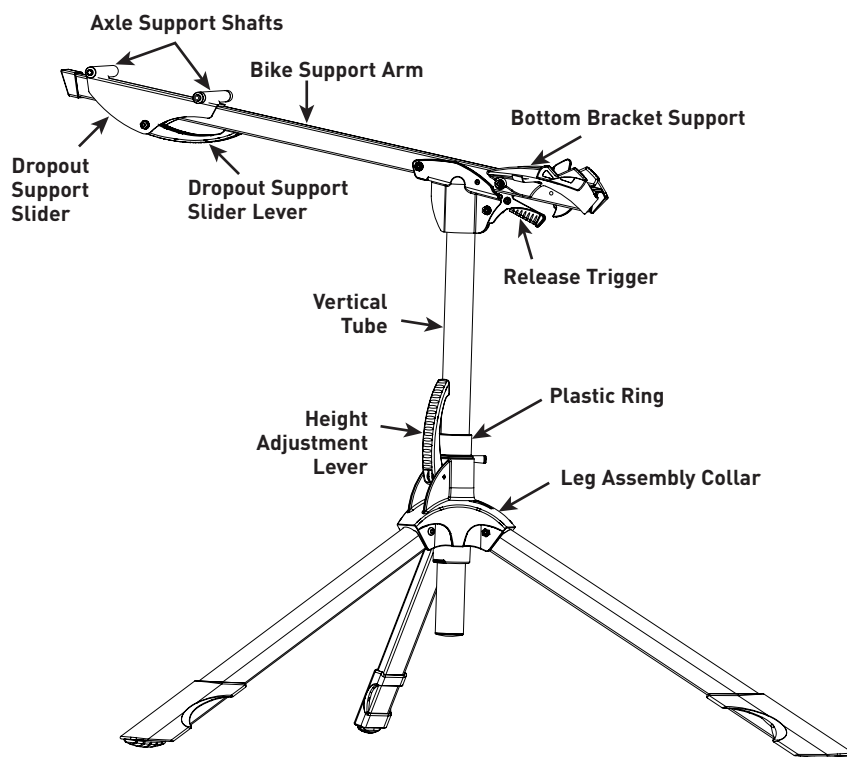

### THESE FEATURES INCLUDE:

- folds quickly and compactly for easy transport to events
- will accept virtually any bike (except tandems)
- bike can be attached by front fork or rear drops, as needed
- superior stability on any surface
- fully height adjustable, with the ability to rotate the upper portion as needed, even with bike attached
- bike support arm quickly unfolds, snaps securely into position automatically
- bike support arm collapses easily, by simply pressing a trigger
- rubber covered bottom bracket support protects your bike's finish
- attachment strap can be used from either side, depending on how bike is mounted to the stand

**ELITE**  
www.elite-it.com

## INSTRUCTIONS



The Race workstand is completely assembled out of the box.

## Folded position

1. Remove the unit from the box and remove any internal packing material.
2. Unfold the legs. There are detentes in the mechanism to keep them in place in either the folded or unfolded positions. Slight pressure is needed to move from one position to the other.
3. Rotate the bike support arm upward until the release trigger clicks into place.

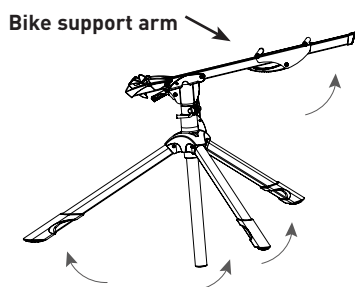

4. Loosen the QR lever on the plastic ring.

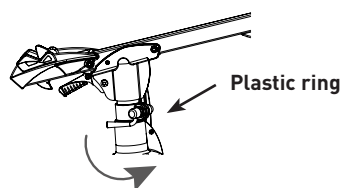

5. Open the height adjustment lever and move the vertical tube of the stand to obtain the height desired. Close the lever to lock the position.

6. (Optional) Slide the plastic ring down to the leg assembly collar and clamp the QR. You can then release the height adjustment lever and the stand will stay at the same height, but you can rotate the upper assembly if desired. To eliminate the rotation, simply leave the height adjustment lever in the closed position.

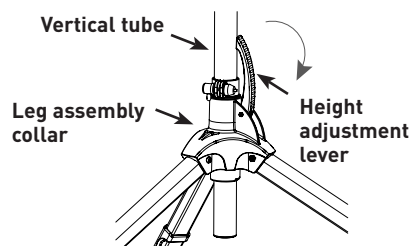

7. To mount the bike on the stand, open the lever on the dropout support slider, so the slider can be positioned as needed.

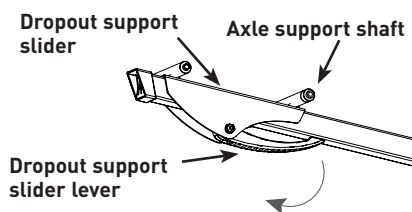

8. Insert the nylon strap through the slots in the bottom bracket support, leaving the buckle on the non chainring side of the bike (this depends on whether the front or rear drops are used).

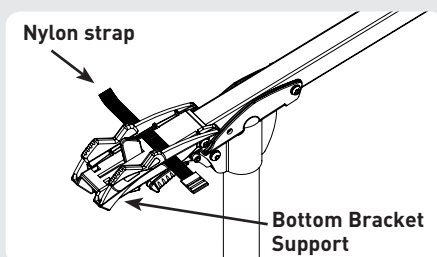

9. Remove whichever wheel as needed and rest the bike on the bottom bracket support.

10. Position the dropout support slider as needed and place the dropouts (rear or front fork) on the appropriate axle support shaft. One is 100mm wide for front forks, and the other one is 130mm wide for the rear wheel. For a 135mm width rear over-locknut dimension dropout design, simply unscrew each threaded end 2 or 3 mm each.

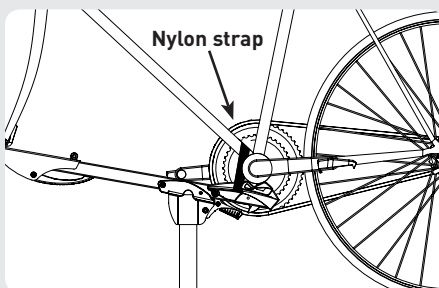

11. Adjust the QR so it securely tightens on the dropouts, and close the QR lever to secure the bike.

12. Loop the nylon strap over the down tube and through the buckle and tighten it.

**You are now ready to use the Race workstand.**

## TO COLLAPSE THE STAND FOR STORAGE OR TRANSPORT IS EASY

1. Remove the bike from the stand by releasing the nylon strap and the QR on the dropouts.

2. Press the release trigger to allow the support arm to fold down. (Note that the support arm trigger cannot be pressed when a bike is mounted on the stand to prevent accidental folding of the support arm).

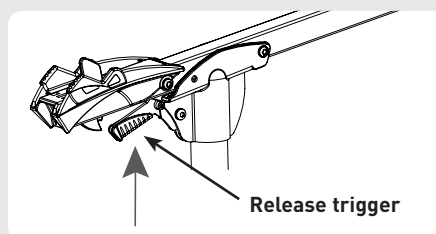

3. If desired, open the height adjustment lever (and the QR on the plastic ring, if used) and slide the vertical tube downward. Close the height adjustment lever.

4. Fold the legs.

**The Race workstand is now ready to go wherever you do.**

If you have any questions about your Elite Workstand Race please contact your dealer, or you can contact Elite at [info@elite-it.com](mailto:info@elite-it.com)

D

## MONTAGESTÄNDER „ELITE WORKSTAND RACE“ – GEBRAUCHSANLEITUNG

Wir gratulieren zum Kauf eines Montageständers von Spitzenqualität! Der „Race“ lässt sich überall aufstellen und ist bereits von vielen europäischen Radprofimannschaften ausgewählt worden. Er weist viele Merkmale auf, welche die Fahrradpflege erleichtern, egal ob diese zu Hause oder im Freien stattfindet:

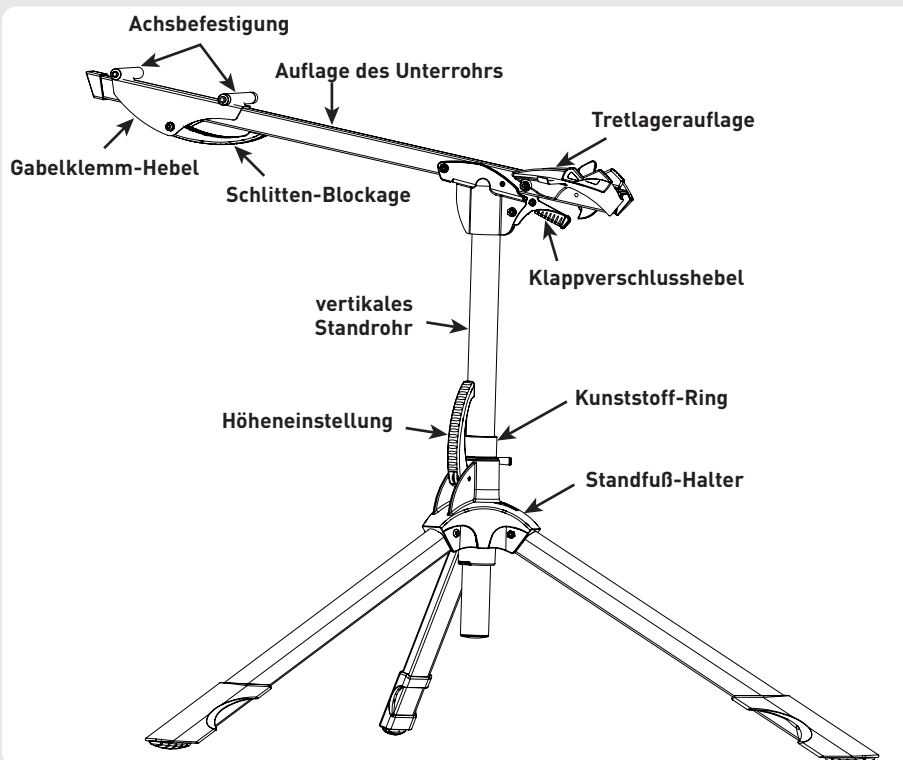

### EIGENSCHAFTEN:

- er lässt sich schnell kompakt zusammen klappen und ist daher auch auf Rennen leicht zu transportieren
- mit allen Fahrrädern (außer Tandems) kompatibel
- das Rad kann wahlweise an der Vorderrad- oder an dem Hinterbau eingespannt werden
- sehr stabil auf jeder Art von Stellfläche
- stufenlos höhenverstellbar; der obere Teil bleibt auch bei eingespanntem Fahrrad drehbar
- Die Backen des Radstützarms lassen sich leicht öffnen und werden beim Einspannen des Fahrrads automatisch blockiert
- Der Radstützarm lässt sich leicht zusammenklappen: Sie brauchen nur auf einen Hebel zu drücken, und schon ist es geschehen!
- Die zentrale Einspannvorrichtung ist mit Gummi gepolstert, um Ihren Fahrradrahmen vor Kratzer zu schützen.
- Beidseitiger Zugang zum Befestigungsriemen, egal wie man das Rad in den Ständer einspannt.

**ELITE**  
www.elite-it.com

8

## ANLEITUNG



Der Montageständer Race wird komplett montiert in seiner Verpackung geliefert.

### zusammengeklappte Position

1. Nehmen Sie das Produkt aus seiner Verpackung heraus und entsorgen Sie alle zur Innenverpackung gehörenden Teile.
2. Klappen Sie das Dreibein auf. Die Beine lassen sich mittels Halterungen sowohl in der auf- als auch in der zusammengeklappten Stellung blockieren. Um von der einen auf die andere Position umzustellen, braucht man nur einen leichten Druck auszuüben.
3. Drücken Sie auf den Radstützarm, bis der Ausrückhebel in seinen Sitz eingehakt ist.

### Auflage des Unterrohrs

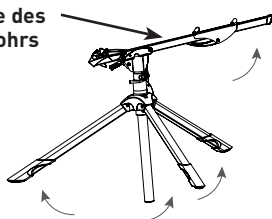

4. Lockern Sie den Schnellspannhebel des Kunststoffrings.

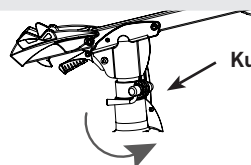

### Kunststoff-Ring

5. Klappen Sie den Höhenverstellungshebel auf und stellen Sie das Senkrechtrohr des

Ständers auf die erwünschte Höhe ein. Klappen Sie den Hebel wieder zu, um es in dieser Position zu blockieren.

6. (Freigestellt) Schieben Sie den Kunststoffring bis zum Knotenpunkt des Dreibeins hinunter und machen Sie den Schnellspanner fest. Dies ermöglicht es, bei aufgeklapptem Höhenverstellungshebel den oberen Teil zu drehen, ohne dabei die Arbeitshöhe zu beeinträchtigen.

Wenn Sie lieber ohne diese Drehbewegung arbeiten möchten, brauchen Sie nur den Höhenverstellungshebel zuzuklappen.

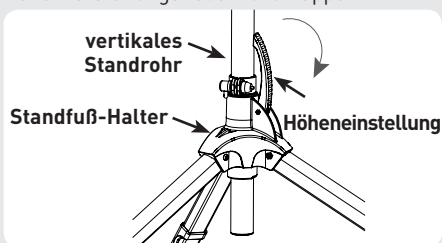

7. Um das Rad in den Ständer einzuspannen, klappen Sie den Hebel der Gabelklemme auf, so dass diese beliebig eingestellt werden kann.

### Gabelklemm-Hebel Achsbefestigung

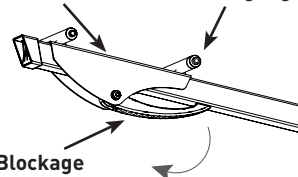

8. Fädeln Sie den Nylonriemen durch die Schlitz der zentralen Einspannvorrichtung ein. Stellen Sie dabei sicher, dass sich die Riemenschnalle auf der kettenlosen Radseite befindet (die Riemenschnalle wird nämlich anders positioniert, je nachdem man das Rad an der Vorderrad- oder an der Hinterradgabel einspannt).

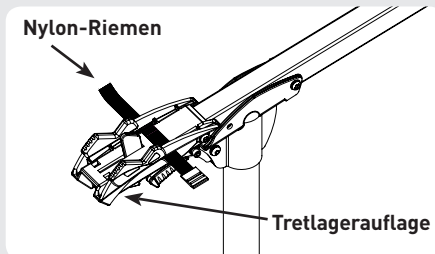

9. Montieren Sie das passende Rad ab und setzen Sie das Fahrrad auf die zentrale Einspannvorrichtung.

10. Stellen Sie die Gabelklemme nach Belieben ein und setzen Sie die Vorderrad- bzw. Hinterbau auf die passende Schnellklemme. Diejenige für Vorderradgabeln ist 100 mm, diejenige für Hinterradgabeln dagegen 130 mm breit. Im Falle von Hinterradstreben mit 135-mm-Breite braucht man nur jeden Gewindekopf um 2 bis 3 mm aufzuschrauben.

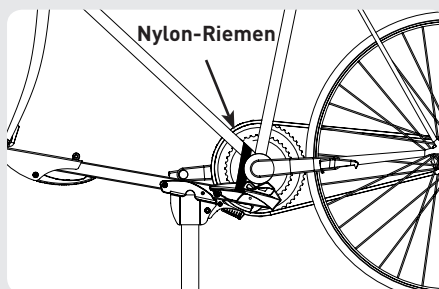

11. Schnellklemme so einstellen, dass die Streben festgeklemmt sind und anschließend zuklappen, um das Rad zu blockieren.

12. Wickeln Sie den Riemen um das Unterrohr des Fahrrads und schließen Sie die Schnalle, um das Fahrrad fest einzuspannen.

Es ist soweit! Dank des „Race“-Montageständers können Sie nun bequem an Ihrem Fahrrad basteln.

## DER STÄNDER LÄSST SICH IM HANDUMDREHEN WIEDER ZUSAMMENKLAPPEN

1. Nehmen Sie das Fahrrad aus dem Ständer heraus, nachdem Sie den Nylonriemen aufgeschnallt und den Schnellspanner der Gabelklemme gelockert haben.

2. Drücken Sie auf den Ausrückhebel, damit der Stützarm sich biegen kann. (Um einer unwillkürlichen Schließung des Stützarms vorzubeugen, ist eine Betätigung des Stützarmhebels unmöglich, solange das Fahrrad in den Ständer eingespannt ist.)

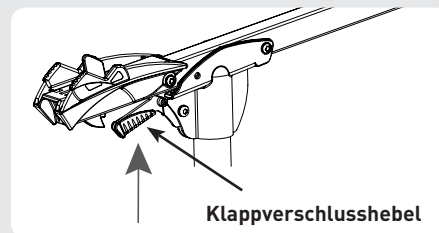

3. (Freigestellt) Sie haben die Möglichkeit, den Höhenverstellungshebel (sowie den Schnellspanner des Kunststoffrings) zu lockern und das Senkrechrohr hinunterzuschieben. Sobald das Rohr den Boden berührt, können Sie den Knotenpunkt des offen gehaltenen Dreibeins komplett hochziehen. Legen Sie nun den Höhenverstellungshebel um.

4. Klappen Sie die Beine zusammen. Der „Race“- Montageständer lässt sich nun überall mitnehmen.

Richten Sie bitte Ihre Fragen zum Montageständer „Elite Workstand Race“ entweder an Ihren Händler oder an Elite unter: [info@elite-it.com](mailto:info@elite-it.com)

## PIED D'ATELIER ELITE WORKSTAND RACE - MODE D'EMPLOI

Nous vous remercions d'avoir acheté le pied d'atelier le plus avancé pour travailler sur votre vélo où que vous vous soyez. Le Race a été choisi par de nombreuses équipes professionnelles européennes et a une infinité de caractéristiques qui rendent plus simple le travail sur votre vélo, que vous soyez à la maison ou dehors.

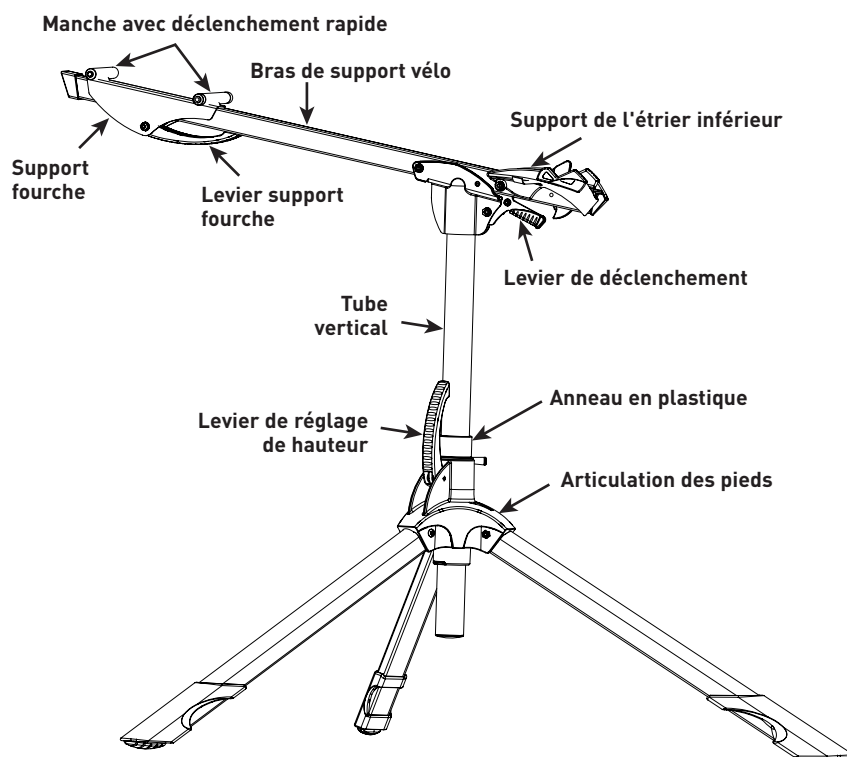

### PARMI LES CARACTÉRISTIQUES:

- il se plie rapidement et de manière compacte pour faciliter son transport pendant les compétitions
- compatible avec tous les vélos (exception faite pour les tandems)
- le vélo peut être fixé par la fourche avant ou arrière, à vous de choisir
- grande stabilité sur n'importe quelle surface
- complètement réglable en hauteur, avec la possibilité de tourner la partie supérieure au choix, même quand le vélo est monté
- le bras de support vélo s'ouvre facilement et se bloque automatiquement avec un cran de sûreté sur la position de travail
- le bras de support vélo se replie facilement, il suffit d'appuyer sur le levier
- l'étrier de support mouvement central est revêtu de caoutchouc pour protéger les finitions de votre vélo
- la sangle de fixation peut être utilisée des deux côtés, selon la façon dont le vélo est monté sur le châssis

**ELITE**  
www.elite-it.com

## MODE D'EMPLOI



Le pied d'atelier Race est complètement assemblé à l'intérieur de la boîte

**Position pliée**

1. Sortir le produit de la boîte et enlever tous les matériaux utilisés pour l'emballage intérieur.
2. Ouvrir les pieds. Il y a des crochets dans le mécanisme pour les fixer de façon stable aussi bien en position ouverte que fermée. Une légère pression est suffisante pour se déplacer d'une position à l'autre.
3. Ouvrir le bras du support vélo jusqu'à ce que le levier de déclenchement s'accroche dans son logement.

**Bras de support vélo**

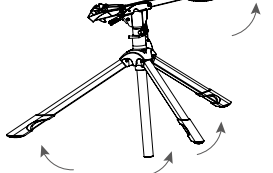

4. Relâcher le levier du blocage rapide sur l'anneau en plastique.

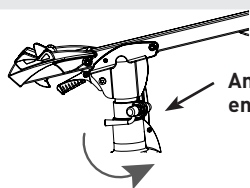

**Anneau en plastique**

5. Ouvrir le levier de réglage de hauteur et déplacer le tube vertical du support pour obtenir la hauteur souhaitée. Fermer le levier pour assurer la position.

6. (A option) faire glisser l'anneau en plastique le long du tube vertical jusqu'à l'articulation des pieds et serrer le blocage rapide. On pourra ensuite relâcher le levier de réglage hauteur, le châssis maintiendra la même hauteur, mais on pourra de toute façon tourner la partie supérieure si on le souhaite. Pour éliminer la rotation, il faut maintenir le levier de réglage hauteur en position fermée.

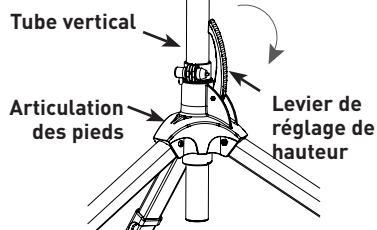

7. Pour monter le vélo sur le châssis, ouvrez le levier sur le support fourche de manière à ce que le support fourche puisse être positionné au choix.

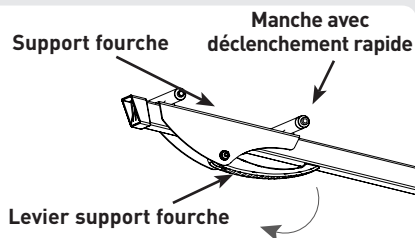

8. Introduire la bande en nylon à travers les fentes dans le support mouvement central, en laissant la boucle sur le côté du vélo sans chaîne (cela dépend du fait que l'on utilise la fourche avant ou arrière).

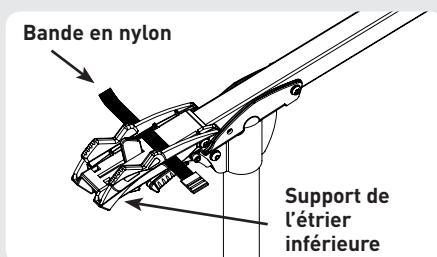

9. Enlever la roue nécessaire et positionner le vélo sur le support mouvement central.

10. Positionnez le support fourche selon vos besoins et positionnez la fourche (arrière ou avant) sur le bon manche avec déclenchement rapide. Un de 100 mm pour les fourches avant et l'autre de 130 mm pour les fourches arrière. Pour les chariots postérieurs ayant une largeur de 135 mm il suffit de dévisser chaque extrémité filetée de 2 ou 3 mm chacune.

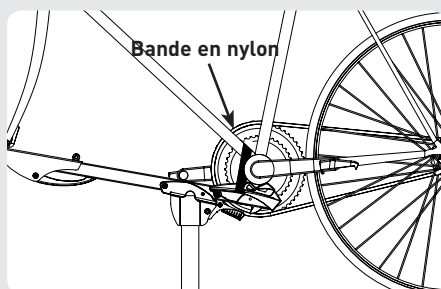

11. Régler le blocage rapide de manière à ce qu'il maintienne fermement les fourches, et le fermer pour bloquer le vélo.

12. Entourez le tube incliné du vélo avec la sangle en nylon et fixez de façon stable le vélo au moyen de la boucle.

Maintenant vous êtes prêt à travailler sur votre vélo monté sur le pied d'atelier Race.

## IL EST FACILE DE PLIER LE CHÂSSIS POUR LE RANGER OU LE TRANSPORTER

1. Oter le vélo du châssis en desserrant la sangle en nylon et le blocage rapide sur les fourches.

2. Appuyer sur le levier de relâchement pour permettre au bras de support de se plier (noter que le levier du bras support ne peut être appuyé quand le vélo est monté sur le châssis, ceci afin de prévenir une fermeture accidentelle du bras support).

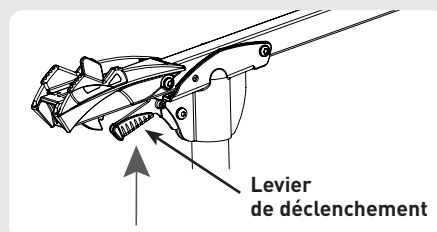

3. (A option) On peut ouvrir le levier de réglage hauteur (et le blocage rapide sur l'anneau en plastique, s'il est utilisé) et faire glisser le tube vertical vers le bas; au moment où le tube touche le sol, il faut soulever complètement l'articulation centrale avec les pieds ouverts. Fermer le levier de réglage hauteur.

4. Plier les pieds.

**Le pied d'atelier est maintenant prêt pour à suivre partout.**

Si vous avez des questions sur votre pied d'atelier Elite Workstand Race veuillez contacter votre magasin, ou bien vous pouvez contacter Elite à [info@elite-it.com](mailto:info@elite-it.com)

## ELITE WORKSTAND RACE – INSTRUCCIONES DE USO

Enhorabuena por adquirir el más avanzado workstand para trabajar con tu bici en cualquier lugar en el que te encuentres. El Race ha sido elegido por muchos equipos profesionales europeos y posee una infinidad de características que facilitan mucho el trabajo con tu bici, sea en casa sea fuera.

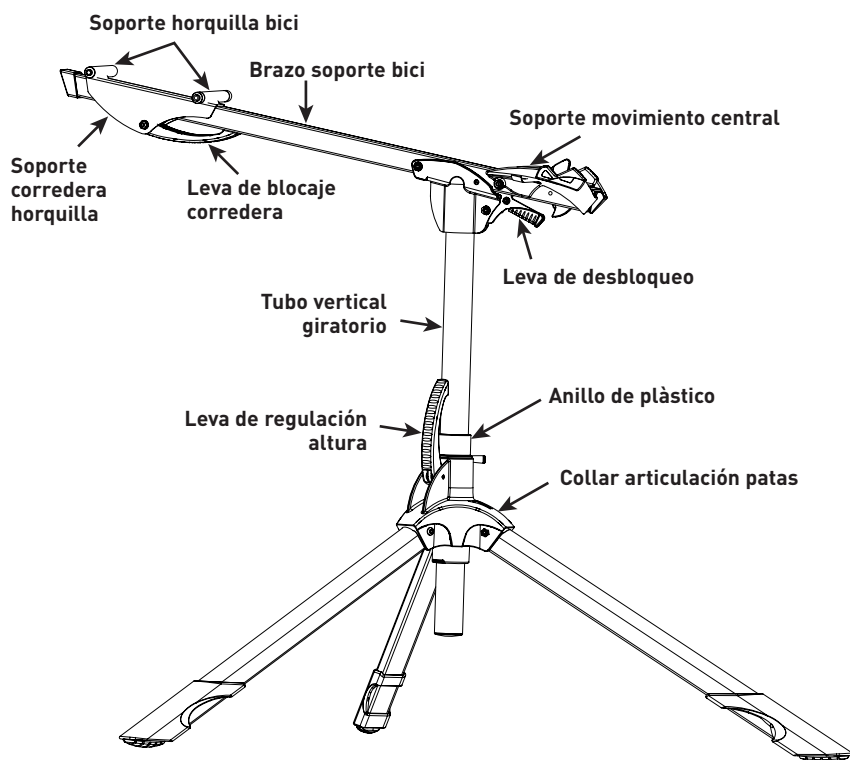

### ENTRE SUS CARACTERÍSTICAS:

- se pliega rápidamente para un fácil transporte durante las competiciones
- compatible con todas las bicicletas (exceptuando los tándem)
- la bici puede ser sujeta por la horquilla delantera o trasera, tú eliges
- alta estabilidad sobre cualquier superficie
- completamente regulable en altura, con la posibilidad de girar la parte superior inclusive con bici montada
- el brazo soporte bici se abre fácilmente y se bloquea automáticamente con un seguro en la posición de trabajo
- el brazo soporte bici se dobla fácilmente, es suficiente apretar una palanca
- la abrazadera de soporte movimiento central está recubierta de caucho para proteger los acabados de tu bici
- la correa de sujeción puede ser usada por ambos lados, según de qué manera la bici esté montada en el stand

## INSTRUCCIONES



El workstand Race está completamente plegado en el interior de la caja.

### Posición de cierre

1. Extraer el producto de la caja y sacar todos los materiales utilizados para el embalaje interno.
2. Abrir las patas. Están presentes unos bloqueos en el mecanismo para sujetarlas firmemente sea en la posición cerrada sea en la abierta. Es suficiente una ligera presión para moverse de una posición a otra.
3. Abrir el brazo de soporte bici hasta que la palanca de desbloqueo y se acople en su alojamiento.

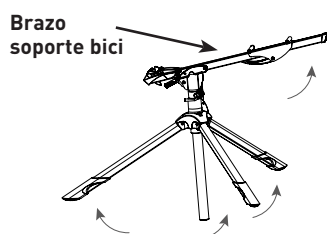

Brazo soporte bici

4. Aflojar la palanca del bloqueo rápido en el anillo de plástico.

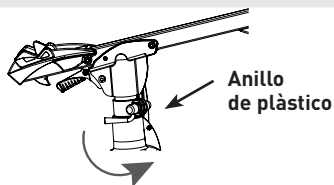

Anillo de plástico

5. Abrir la palanca de regulación altura y mover el tubo vertical del soporte para obtener la altura deseada. Cerrar la palanca para asegurar la posición.

6. (Opcional) hacer deslizar el anillo de plástico por el tubo vertical hasta la junta de las patas y cerrar el bloqueo rápido. Luego podrás soltar la palanca de regulación altura, el soporte mantendrá la misma altura, pero podrás de todos modos girar la parte superior si lo deseas. Para eliminar la rotación, hay que mantener la palanca de regulación altura en posición cerrada.

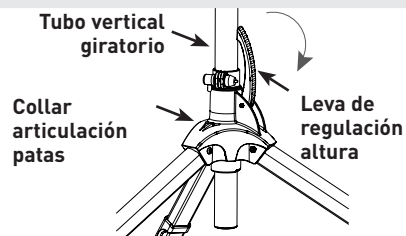

Tubo vertical giratorio

Collar articulación patas

Leva de regulación altura

7. Para montar la bicicleta en el soporte, abre la palanca en el soporte horquilla de tal manera que el soporte horquilla pueda ser posicionado como te guste.

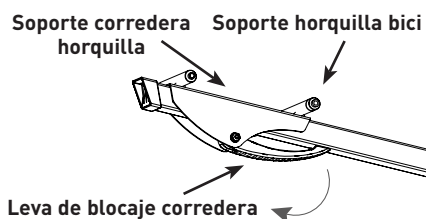

Soporte corredera horquilla

Soporte horquilla bici

Leva de bloqueo corredera

8. Insertar la tira de nylon a través de las fisuras en el soporte movimiento central, dejando la hebilla en el lado de la bici sin cadena (depende si se usa la horquilla delantera o trasera).

**ELITE**  
www.elite-it.com

E

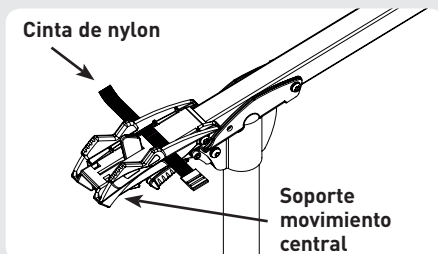

9. Sacar la rueda necesaria y posicionar la bici en el soporte movimiento central.

10. Posicionar el soporte horquilla según tus exigencias y posiciona la horquilla (trasera o delantera) en el correcto eje con desenganche rápido. Uno es ancho 100mm para las horquillas delanteras y el otro es de 130mm para las traseras. Para carros posteriores con anchura de 135mm, es suficiente destornillar cada extremidad fileteada de 2 o 3 mm cada una.

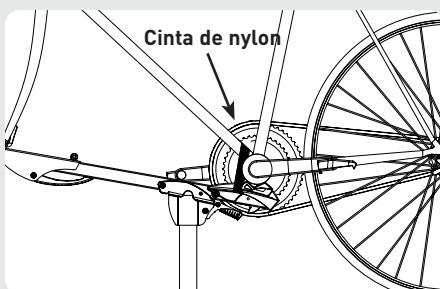

11. Regular el bloqueo rápido de tal manera que asegure firmemente las horquillas, y cerrarlo para bloquear la bici.

12. Envuelve la correa de nylon alrededor del tubo inclinado de la bicicleta y mediante la hebilla sujeta establemente la bicicleta.

Ahora estás listo para trabajar con tu bicicleta montada en el workstand Race.

## ES SENCILLO DOBLAR EL SOPORTE PARA GUARDARLO O TRANSPORTARLO

1. Sacar la bici del soporte soltando la correa de nylon y el bloqueo rápido en las horquillas.
2. Apretar la palanca de desenganche para permitir que el brazo de soporte se doble. (nota que la palanca del brazo soporte no puede ser apretada cuando la bici está montada en el soporte para prevenir un cierre accidental del brazo soporte).

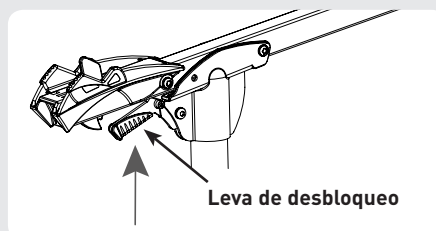

3. (Opcional) Se puede abrir la palanca de regulación altura (y el bloqueo rápido en el anillo de plástico, si utilizado) y hacer deslizar hacia abajo el tubo vertical; desde el momento en que el tubo se apoya en el suelo, elevar completamente la junta central con las patas abiertas. Cerrar la palanca de regulación altura.
4. Doblar las patas.

El workstand Race ahora está listo para irse contigo a cualquier sitio.

Si tienes preguntas acerca de tu Elite Workstand Race, te ruego que te pongas en contacto con tu vendedor, o bien con Elite en [info@elite-it.com](mailto:info@elite-it.com)

ESPAÑOL

16

**ELITE**  
www.elite-it.com

## ELITE WORKSTAND GEBRUIKSHANDLEIDING

Gefeliciteerd met de aankoop van de meest geavanceerde werkstand om op alle mogelijke locaties aan uw fiets te werken. De Race is de keuze van de meeste Europese Pro Tour ploegen en bukt van de eigenschappen die sleutelen aan uw fiets gemakkelijker maken, zowel thuis als op een evenement.

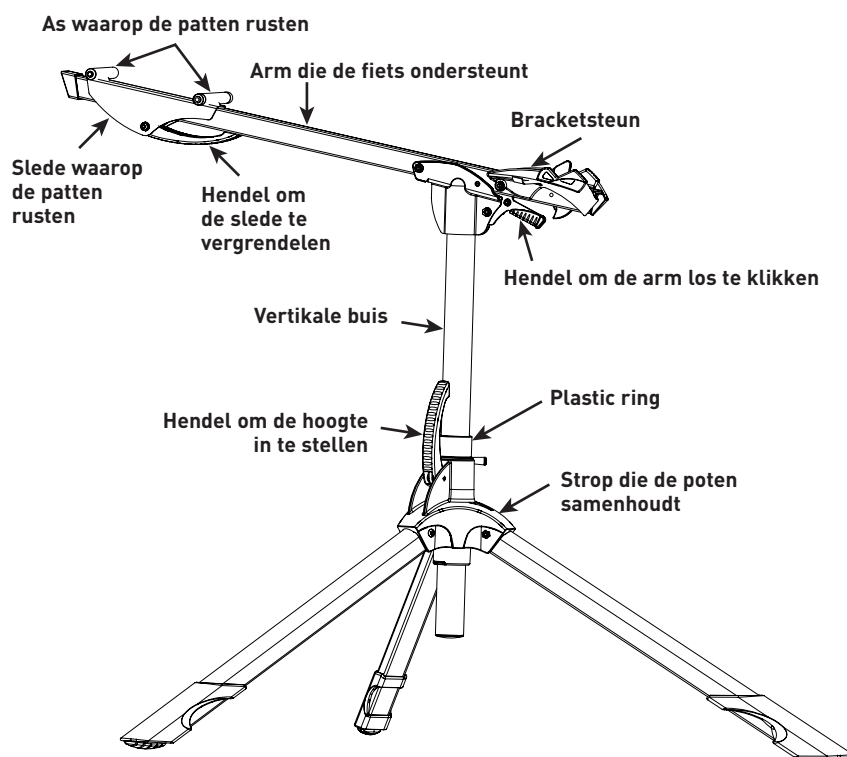

### DE RACE WORDT GEKENMERKT DOOR VOLGENDE EIGENSCHAPPEN:

- vouwt eenvoudig en compact samen voor gemakkelijk transport naar evenementen
- kan met zowat alle fietsen overweg (behalve met tandems)
- de fiets kan naar wens vastgemaakt worden bij de voorvork of bij de achterpatten
- superieure stabiliteit op elke ondergrond
- volledig instelbare werkhoogte met de mogelijkheid om het bovenste gedeelte te roteren, zelfs met de fiets vastgeklemd
- de arm waarop de fiets wordt bevestigd vouwt gemakkelijk open en klikt automatisch in zijn juiste positie
- door een hendel in te drukken vouwt de bevestigingsarm voor de fiets gemakkelijk samen
- met rubber beklede bracketsteun beschermt de lak van uw fiets
- bevestigingsriem kan vanaf beide zijden van de fietsen vastgemaakt worden, afhankelijk van de manier waarop u de fiets in de werkstand plaatste

**ELITE**  
www.elite-it.com

## HANDLEIDING



De Race zit volledig gemonteerd in de doos.

## Ingeklapte positie

1. Haal de unit uit de doos en verwijder al het verpakkingsmateriaal.
2. Vouw de poten open. Er zitten groefjes in het mechanisme om de poten in uitgevouwen of ingeklapte positie te houden. Lichte druk is nodig om de poten van ingevouwen naar uitgeklapte positie te brengen en omgekeerd.
3. Draai de bevestigingsarm voor de fiets naar boven tot de hendel om de arm los te koppelen in positie klikt.

## Arm die de fiets ondersteunt

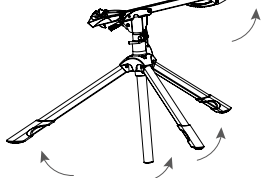

4. Open de snelsluiting op de plastic ring.

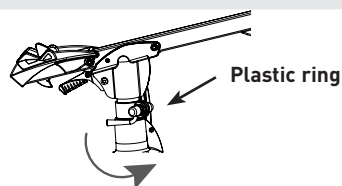

5. Open de hendel om de hoogte aan te passen en beweeg de verticale buis van de stand naar boven tot u de gewenste werkhoogte bereikt. Sluit de hendel om deze positie te vergrendelen.
6. (Optioneel) Schuif de plastic ring naar beneden tot deze op de poten rust en sluit de snelsluiting. Met de ring in deze positie kunt u het bovenste stuk van de werkstand draaien terwijl de werkhoogte onveranderd blijft. U doet dit door de hendel waarmee u de hoogte van de stand instelt los te maken. Om de rotatie uit te schakelen laat u de hendel waarmee u de hoogte instelt gewoon in gesloten positie.

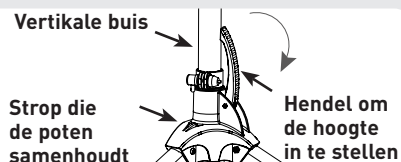

7. Om een fiets in de werkstand te zetten opent u de hendel op de steun voor de achterpat. U kunt de slede waarop de achterpat rust nu naar wens positioneren.

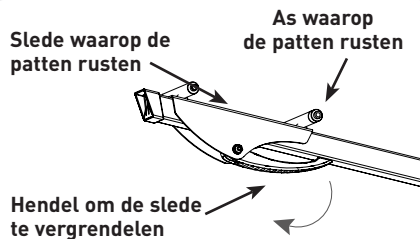

8. Leid de nylon riem door de groeven in de bracketsteun en zorg ervoor dat de gesp zich aan de andere kant van de aandrijfszijde van de fiets bevindt (afhankelijk of u de fiets op de voorvork dan wel op de achterpatten laat steunen in de werkstand).

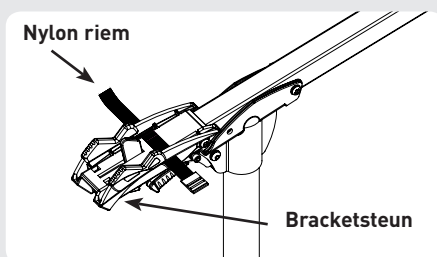

**9.** Haal het voor- of achterwiel uit de fiets (afhankelijk van uw keuze om de fiets op de voor- of achtervork te laten steunen in de werkstand) en laat de fiets in de bracketsteun rusten.

**10.** Verschuif de steun voor voorvork of achterpat en plaats de patten (van voor- of achtervork) op de steun. Afhankelijk van uw keuze gebruikt u de 100 mm brede steun (voor voorwielen) of de 130 mm brede steun (voor achterwielen). Voor de montage van een fiets met een achtertrein van 135 mm inbouwbreedte volstaat het om de van schroefdraad voorziene uiteinden van de steun aan beide zijden 2 tot 3 mm uit te draaien.

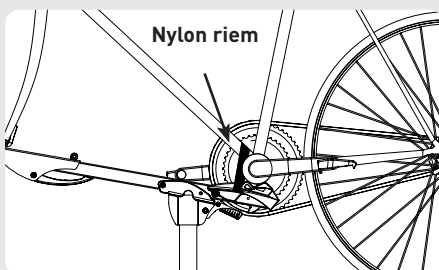

**11.** Stel de snelsluiting zodanig in dat de patten van de voor- of achtervork veilig geklemd worden en sluit de snelsluiting om de fiets vast te zetten op de werkstand.

**12.** Leid de nylon riem over de onderbuis en door de gesp om de riem vast te maken.

U bent nu klaar om de werkstand te gebruiken.

## DE WERKSTAND SAMENVOUWEN OM HEM OP TE BERGEN OF TE TRANSPORTEREN GAAT GEMAKKELIJK

**1.** Haal de fiets uit de werkstand door de nylon riem los te maken en de snelsluiting aan de patten te openen.

**2.** Druk de ontgrendelingshendel in om de arm die de fiets ondersteunt in te klappen. (Merk op dat het om veiligheidsredenen onmogelijk is om de ontgrendelingshendel in te duwen wanneer een fiets in de werkstand staat).

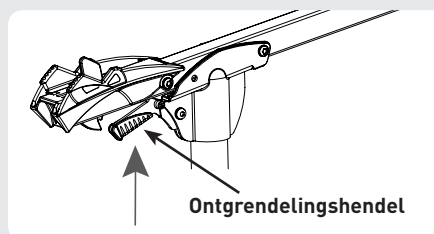

**3.** (Optioneel) Indien gewenst, open de hendel waarmee u de hoogte van de werkstand instelt (en de snelsluiting van de plastic ring, als u die gebruikt) en laat de verticale buis naar beneden zakken. Sluit de hendel waarmee u de hoogte van de werkstand instelt.

**4.** Vouw de poten samen.

**De Race werkstand is nu klaar om u naar elke bestemming te volgen.**

Mocht u vragen hebben over uw Elite Workstand Race vragen wij u om uw verkoper te contacteren. Of neem via [info@elite-it.com](mailto:info@elite-it.com) contact op met Elite.

**ELITE**  
www.elite-it.com

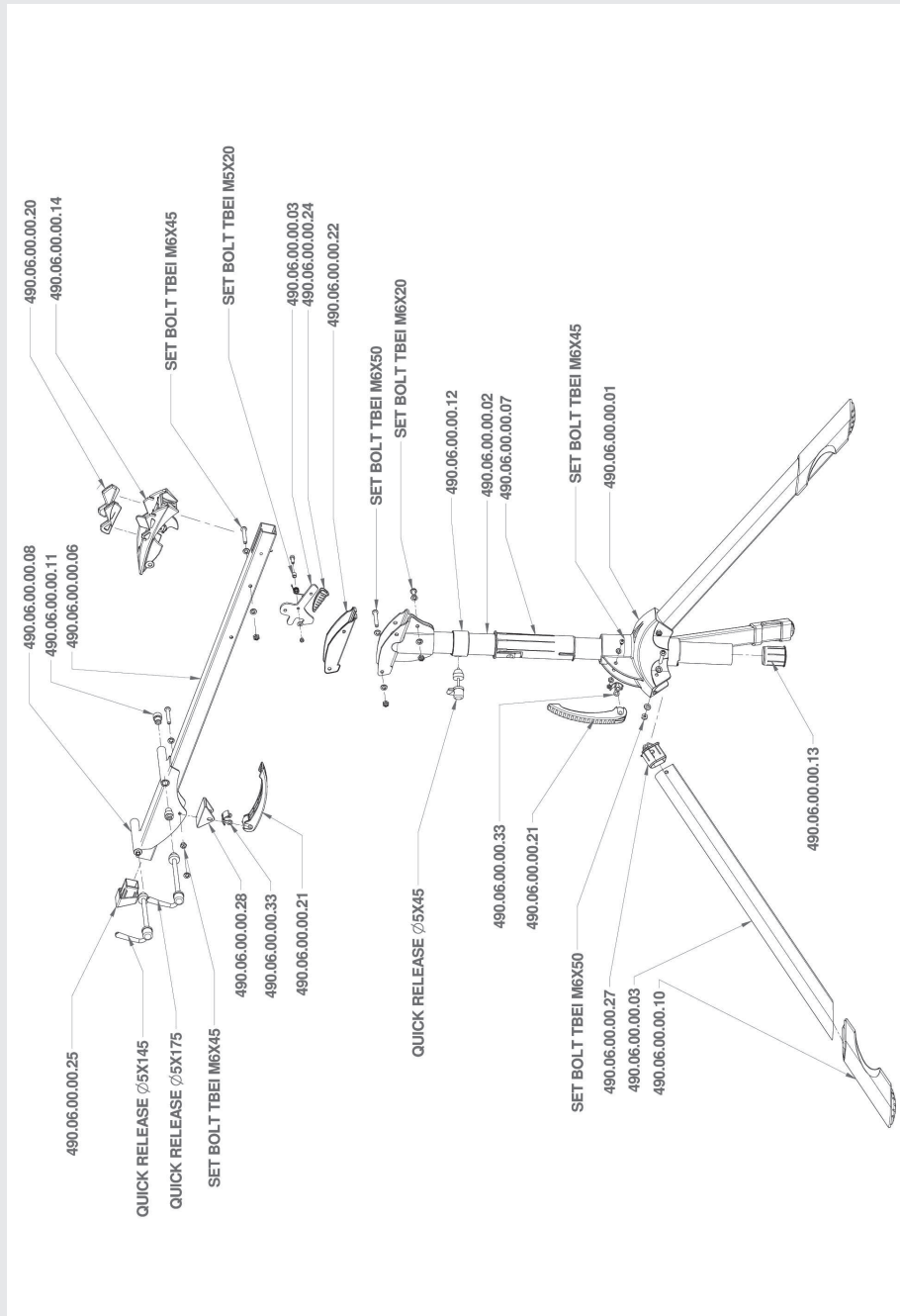





## GARANZIA

### ITALIANO

1. In accordo al DL n. 24, del 02/02/2002 e alla direttiva CE 1999/44, ELITE s.r.l. garantisce il proprio prodotto e i materiali impiegati per un periodo di due (2) anni dalla data di acquisto dello stesso.

2. Esclusione della garanzia: per cause diverse da quelle imputabili al costruttore, quali ad esempio negligenza o trascuratezza nell'uso, urti, manutenzioni operate da personale non autorizzato, danni di trasporto, normale usura. Determinano, inoltre, l'esclusione dalla garanzia: l'uso non appropriato allo scopo per cui è stato realizzato il prodotto e l'installazione dello stesso non conforme alle istruzioni fornite da ELITE s.r.l., per i quali, in ogni caso, si declina qualsiasi responsabilità per eventuali danni che ne possano direttamente od indirettamente derivare.

3. Per i prodotti riparati o sostituiti presso la Casa Costruttrice o presso uno dei suoi Centri Assistenza, ELITE s.r.l. non è responsabile di eventuali smarrimenti o danneggiamenti che avvengano durante il trasporto degli stessi.

4. Per usufruire del servizio di garanzia è necessario compilare attentamente, e per intero, la "CARTA DI ASSISTENZA AL CLIENTE" e di allegarla, assieme ad una copia dello scontrino fiscale o altro documento probante rilasciato dal venditore, che riporti il nominativo dello stesso e la data in cui è stata effettuata la vendita, all'eventuale reso. La mancanza di uno dei suddetti documenti determina l'esclusione dalle condizioni di garanzia.

5. Tutte le informazioni fornite dal consumatore e riportate nella "Carta di assistenza al cliente" verranno trattate in accordo alla norma di cui alla legge 31/12/1996 n°675.

6. Qualora, tra la documentazione allegata al prodotto, sia presente un disegno del prodotto in oggetto, indicare le parti difettose o malfunzionanti oggetto del reclamo contrassegnando con una croce i bollini numerati presenti sul disegno. Allegare quindi il disegno alla "CARTA DI ASSISTENZA AL CLIENTE".

7. ELITE s.r.l. si riserva il diritto di apportare modifiche tecniche ed estetiche ai propri prodotti senza alcun obbligo di preavviso.

## WARRANTY

### ENGLISH

1. In accordance with the law no. 24 of 02/02/2002 and CE directive 1999/44, ELITE s.r.l. guarantees its products and the components used for a period of two (2) years from the date of purchase.

2. Warranty is void for defects caused by reasons not chargeable to the manufacturer such as negligence or carelessness whilst using the product, impacts, maintenance done by non-authorized personnel, damage caused by transportation, normal wear. Additionally, warranty is void in case of improper use of the product, wrong observation of instruction, especially the notice concerning installation and use supplied by ELITE s.r.l. for which in any case it is not responsible for eventual direct or indirect damages.

3. In case of repaired or replaced product done by the Factory or in one of its authorized Service Centers, ELITE s.r.l. is not responsible for any loss or damage during transportation.

4. To take advantage of the warranty service it is necessary to carefully fill in all its parts the "CUSTOMER ASSISTANCE CARD" which needs to accompany, along with the fiscal receipt or other document issued by the Seller which bears the name of the Seller and date selling, the eventual returned product. Warranty is void in case one of these documents are missing.

5. All the information supplied by the Purchaser on the "CUSTOMER ASSISTANCE CARD" will be handled in accordance with the rules of the law no. 675 of 31/12/1996.

6. In case there is, along with the documentation supplied with the product, a technical drawing of the product itself, indicate the defective or malfunctioning part by signing on the correspondent number. The drawing needs to be attached to the "CUSTOMER ASSISTANCE CARD".

7. ELITE s.r.l. reserves the right to apply technical and aesthetic modifications to its products without obligation of notice.

## GARANTIE

### DEUTSCH

1. Firma ELITE srl garantiert - gemäß Gesetzesverordnung Nr. 24 vom 02.02.2002 und EG-Richtlinie 1999/44- das eigene Produkt und die für die Herstellung desselben verwendeten Materialien für einen Zeitraum von zwei Jahren ab Anschaffungsdatum.

2. Von dem Garantieanspruch ausgeschlossen sind Schäden, die dem

Hersteller nicht zuzuschreiben sind, wie z. B. Fahrlässigkeit und Nachlässigkeit bei der Bedienung und unsachgemäße Behandlung, Schäden, die durch Stöße verursacht werden oder infolge von Wartungsarbeiten auftreten, die von nicht autorisiertem Personal durchgeführt wurden; Transportschäden; normaler Verschleiß. Der Gewährleistungsanspruch verfällt, wenn der Einsatz des Produktes nicht dem Zwecke dient, wofür es hergestellt wurde, und dessen Installation nicht gemäss den Anleitungen von ELITE srl durchgeführt wurde, wofür in jedem Falle jegliche Verantwortung für eventuelle Schäden, die direkt oder indirekt entstehen könnten, abgelehnt wird.

3. ELITE srl ist für den Verlust oder die Beschädigung der Produkte während des Transportes zur Herstellerfirma oder zu einer von ihr eingerichteten Kundendienststelle, wo die Produkte repariert bzw. ersetzt werden, nicht verantwortlich.

4. Die Garantie darf nur beansprucht werden, wenn die "KUNDENDIENSTKARTE" sorgfältig in allen ihren Teilen ausgefüllt und der eventuellen Retourenware beigegeben wird - zusammen mit dem Kassabeleg, der Rechnung oder sonstiger Quittung, die vom Verkäufer ausgestellt wurde (darauf müssen Name und Anschrift des Verkäufers sowie das Anschaffungsdatum klar ersichtlich sein). Fehlt eines der hier angeführten Dokumente, verfällt der Garantieanspruch.

5. Alle vom Konsumenten auf der "Kundendienstkarte" angeführten Informationen werden laut den im Gesetz Nr. 675 vom 31.12.1996 festgeschriebenen Normen behandelt.

6. Für den Fall, daß die dem Produkt beiliegende Dokumentation eine Zeichnung des Produktes umfasst, sind die fehlerhaften oder nicht funktionierenden Bestandteile, die Gegenstand der Reklamation sind, zu kennzeichnen, indem die nummerierten Kreise auf der Zeichnung entsprechend angekreuzt werden. Die Zeichnung ist dann der "KUNDENDIENSTKARTE" beizugeben.

7. ELITE srl behält sich das Recht vor, die eigenen Produkte - ohne Vorankündigung - technisch und optisch zu verbessern.

## GARANTIE

### FRANÇAIS

1. Dans le respect des normes de la Communauté Européennes, ELITE s.r.l. garantit les propres produits et les matériaux employés pour une période de deux ans (2) à partir de la date d'achat de celui-ci.

2. Exclusions de la garantie: les défauts des produits ELITE S.r.l. créés par des causes diverses de celles imputables au constructeur, comme par exemple la négligence ou le mauvais traitement du produit durant son utilisation, chocs, opérations de maintenance effectuées par des personnes non autorisées, transport, usure normale. Déterminent également l'exclusion de la garantie: l'utilisation non appropriée à la destination pour laquelle le produit a été réalisé et une installation non conforme aux instructions fournies par ELITE s.r.l., et pour lesquels de toute manière, l'on décline toute responsabilité pour d'éventuels dommages qui peuvent en dériver directement ou indirectement.

3. Pour les produits réparés ou remplacés par le fabricant ou par un de ses Centres d'Assistance, ELITE s.r.l. n'est pas responsable n'est de pertes éventuelles ou dommages intervenus durant le transport.

4. Pour bénéficier du service de garantie, il est nécessaire de remplir complètement et avec précision, la "BON DE GARANTIE DU CLIENT" et de le joindre au produit rendu, avec une copie du reçu de caisse ou tout autre document relâché par le vendeur, indiquant le nom de ce dernier et la date à laquelle a été effectuée la vente. L'absence de l'un de ces documents déterminera l'exclusion des conditions de garantie.

5. Toutes les informations fournies par l'utilisateur et reportées sur le « bon de garantie du client » seront traitées en plein accord avec les normes indiquées par la loi du 31/12/1996 n°675.

6. Si par hasard, dans la documentation jointe au produit rendu, était présent un dessin figurant le produit en objet, indiquer les parties défectueuses ou qui ne fonctionnent pas bien et qui font objet de la réclamation, indiquant avec une croix les bulles numérotées présentes sur le dessin. Joindre le dessin au "BON DE GARANTIE DU CLIENT".

7. ELITE s.r.l. se réserve le droit d'apporter des modifications techniques ou esthétiques à ses propres produits sans aucune obligation de préavis.

**ELITE**  
www.elite-it.com





### GARANTIA

ESPAÑOL

1. De acuerdo con el DL nº 24 de fecha 02/02/2002 y con la directiva CE 1999/44, ELITE s.r.l. garantiza el propio producto y los materiales empleados por un periodo de dos (2) años a partir de la fecha de compra.

2. Anulación de la garantía: Por causas ajenas no imputables al fabricante tales como negligencia y mal trato durante el uso, robo, mantenimiento efectuado por personal no autorizado, daños de transporte, desgaste normal, etc. Además, la garantía queda anulada por una utilización diferente de aquella para la que el producto ha sido concebido y por la instalación y montaje del mismo no siguiendo las instrucciones suministradas por Elite s.r.l. por lo que en cada caso se declara todo tipo de responsabilidad para eventuales daños que directa o indirectamente pudieran derivarse.

3. Para los productos reparados o sustituidos por la Casa Constructora o en alguno de sus Centros de Asistencia, Elite s.r.l. no es responsable de eventuales desperfectos o daños originados durante el transporte de los mismos.

4. Para hacer uso del servicio de garantía es necesario cumplimentar atentamente y en su totalidad la "CARTA DE ASISTENCIA AL CLIENTE" y de adjuntarla al producto, junto a una copia de la factura u otro documento justificativo emitido por el vendedor en el que se haga constar el nombre y dirección del mismo así como la fecha en la cual ha sido efectuada la venta.

5. Todas las informaciones suministradas por el consumidor e indicadas en la "Carta de Asistencia al cliente" serán tratadas conforme a la normativa incluida en la ley 31/12/1996 nº 675.

6. Cuando, entre la documentación que acompañe al producto, esté presente un diseño del mismo, indicar las partes defectuosas o mal funcionantes motivo de la reclamación, marcando con una cruz los cuadros numerados presentes en el diseño. Adjuntar por tanto el diseño a la "CARTA DE ASISTENCIA AL CLIENTE".

7. Elite s.r.l. se reserva el derecho de aportar modificaciones técnicas y de diseño a sus productos sin previo aviso.

### GARANTIE

DUTCH

1. In overeenkomst met (rechts)artikelnr 24 van 02-02-2002 en CE richtlijnen, geeft ELITE s.r.l. garantie op haar producten en componenten voor een periode van 2 jaar vanaf het moment van aankoop.

2. Garantie geldt niet voor defecten veroorzaakt door redenen die niet balastbaar zijn aan de fabrikant, zoals nalatigheid of onzorgvuldigheid tijdens het gebruik van het product., stoten/ botsen, handelingen gedaan door niet – geautoriseerd c.q. onprofessioneel personeel, schade door transport of normale slijtage. Bovendien geldt er geen garantie door ongeschikt gebruik van het product, gebruik van verkeerde instructie of observatie. Ook als men de gebruiksaanwijzing voor wat betreft het installeren en gebruik, aangegeven door ELITE s.r.l., niet opvolgt, wordt er in geen geval garantie gegeven aan directe of indirecte schade.

3. In geval van reparatie en/ of vervanging van onderdelen gedaan door de fabrikant, of van een van onze geautoriseerde service centers, is ELITE s.r.l. niet verantwoordelijk voor schade of verlies tijdens transport.

4. Om voor garantie in aanmerking te komen is het van groot belang om alle gegevens op de 'CUSTOMER ASSISTANCE CARD' in te vullen. Deze moet samen met een aankoopbon of bewijs, getekend door de verkoper met de gegevens van het product, de aankoopdatum en bedrijfsnaam verstuurd worden. Garantie is niet mogelijk bij het ontbreken van een van deze documenten.

5. Alle informatie, gegeven door de koper op de 'CUSTOMER ASSISTANCE CARD' wordt behandeld volgens (rechts)artikelnr. 675 van 31-12-1996.

6. In het geval er een document aanwezig is bij het product met een technische tekening, waar u een indicatie op kunt aangeven wat er defect is, moet u het corresponderende nummer aangeven. De tekening moet samen met de 'CUSTOMER ASSISTANCE CARD' card opgestuurd worden

7. ELITE heeft het recht om technische en uiterlijke modificaties bij haar producten aan te brengen, zonder enige verplichte aankondiging.



Nome cliente / Name / Nom du client / Nombre cliente / Naam																								
Indirizzo / Address / Adresse / Dirección / Adres																								
Telef., Fax, e-mail																								
<p><i>In caso di rilievo di difetti contattare il Distributore del Vs. Paese.</i>  <i>In case of defect contact the distributor in your country.</i>  <i>Falls Sie Fehler finden, wenden Sie sich bitte an Ihren lokalen Verkäufer.</i>  <i>En cas de probleme contacter le vendeur ou le distributeur dans votre pays.</i>  <i>En caso de detección de defectos contactar el Distribuidor en su País.</i>  <i>In geval van een defekt neem contact op de importeur.</i></p>																								
Nome Prodotto / Product name / Produktname / Nom du Produit / Nombre del producto / Produkt naam																								
Codice Prodotto / Product item code / Produktkennzeichnung / Code du Produit / Referencia del producto / Artikel nummer																								
Problema rilevato / Description of the defect / Fehlerbeschreibung / Problème relevé / Problema detectado / Omschrijving vande klacht																								
Data di Acquisto (comprovata da un documento probante) / Date of purchase (with fiscal receipt as proof of purchase) / Kaufdatum (Einkaufsbeleg vorlegen) / Date d'achat (démontrée par un document probant) / Fecha de compra (demostrada mediante documento) / Aankoopdatum, (met bewijs van aankoop)																								
Data di Produzione (presente sull'articolo) / Date of Production (present on the item) / Herstellungsdatum (ist auf dem Artikel angegeben) / Date de production (présente sur l'article) / Fecha de fabricación (presente en el producto) / Produktiedatum (aanwezig op het artikel)																								
Nome del Detagliante / Distributore (presente nell'etichetta dell'imballaggio originale) / Name of the retailer / Distributor (present on the original carton label) / Name des Händlers / Vertriebes (wie auf Garantiekarte vermerkt) / Nom du détaillant / distributeur (présent dans l'étiquette de l'emballage original) / Nombre del Detallista / Distribuidor (presente en la etiqueta del embalaje original) / Naam van de dealer / importeur (aangegeven op de originele verpakking)																								

**ELITE**  
**CARTA DI ASSISTENZA AL CLIENTE**  
**WARRANTY CARD**  
**GARANTIE - KARTE**  
**CARTE DE GARANTIE**  
**CARTA DE ASISTENCIA AL CLIENTE**  
**GARANTIE KAART**

Workstand Race



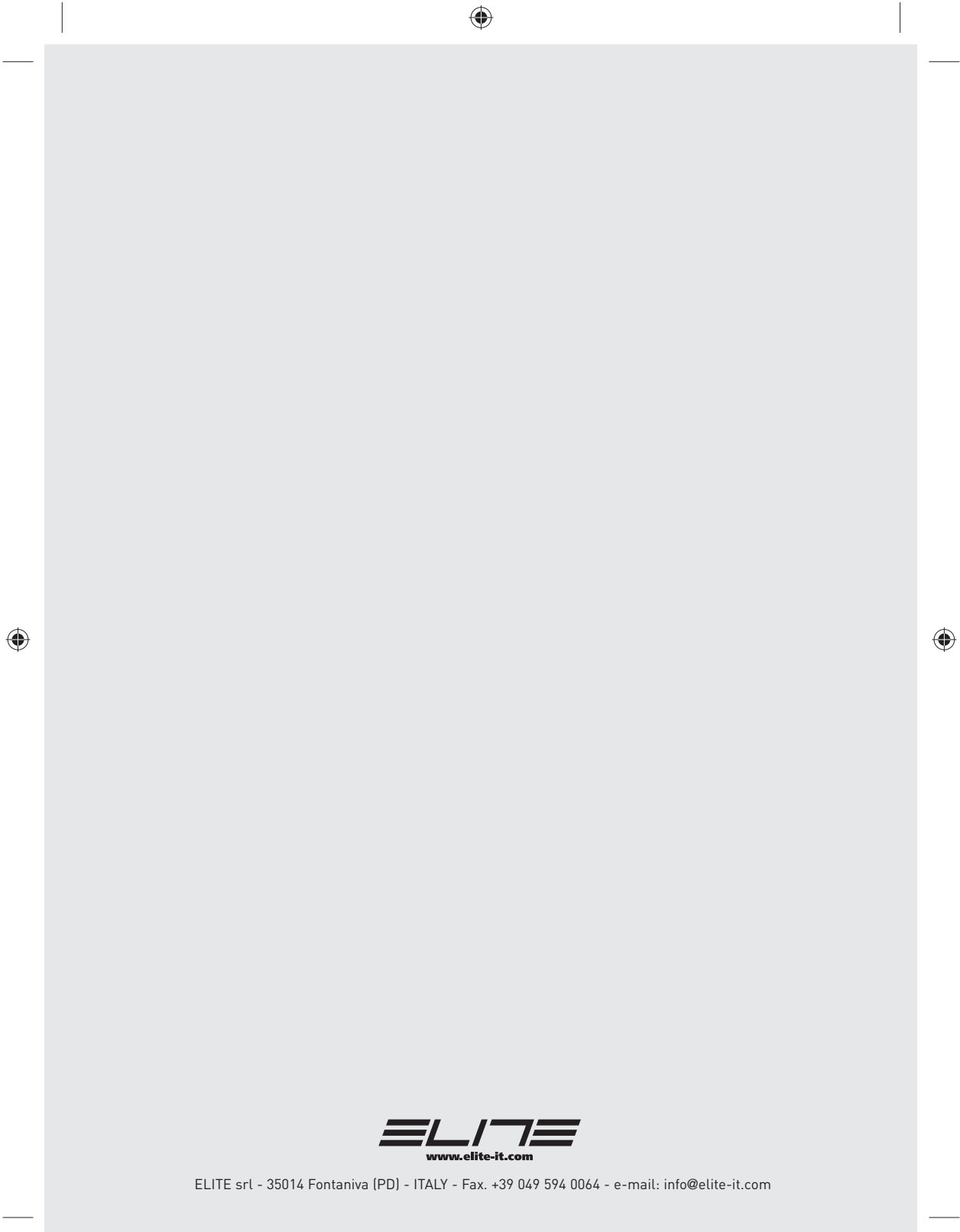

**ELITE**  
www.elite-it.com

ELITE srl - 35014 Fontaniva (PD) - ITALY - Fax. +39 049 594 0064 - e-mail: info@elite-it.com